



Ansprechpartner: Olaf Scheidt
 Telefon: 036461/865-27
 Telefax: 036461/86529
 E-Mail: olaf.scheidt@bos-waermedesign.de
 Internet: www.bos-waermedesign.de
 Internetshop: www.elektroheizungsprofi.de
 WEEE-Reg.-Nr. DE 19094491

Herstellung und Vertrieb
 Elektrospeicherheizung
 Elektro - Kamine
 Heizkörperverkleidungen
 Raumbelüftungstechnik
 Solarthermietechnik
 Sonnenschutzfolie für Fenster
 Sicherheitsfolie für Fenster

[BOS Wärmedesign GmbH - Naumburger Str. 6 - 99518 Bad Sulza](http://www.bos-waermedesign.de)

Preis Anfrage

Sehr geehrte Damen und Herren,

unsere Firma stellt Elektrospeicherheizungen her, für diese Heizungen benötigen wir verschiedene Blechrücken mit verschiedenen Bohrungen, die Sie den Zeichnungen im Anhang entnehmen können.
 Material Feuerverzinktes Blech DX51D+Z - EN 10346 in 1,5mm Stärke.

Bitte senden Sie uns ein Preisangebot für die Fertigung zu.

Angebot wie folgt:

Materialeinsatz durch Ihre Firma

Preis pro Pos. = 1 Stück - Abnahme 100 Stück pro Pos. bei jeder Bestellung aber nur einzelne Pos. möglich
 Jahresabnahme verschiedener Pos. ca. 300 Stück oder mehr

Lieferung: frei Haus

Zahlung: Rechnung 30 Tage 2% Skonto 60 Tage Netto

Bitte teilen Sie uns die Zeit von Bestellung bis Lieferung mit.

Versand : jede Position auf einer Palette

Auf Grund von Kalkulationen der Heizungen die ausschließlich an Privatkunden verkauft werden brauchen wir gleich bleibende Preise der Blechrücken.

Pos.:	Masse - Blechrücken
1.	398 x 597 x 1,5 mm
2.	598 x 597 x 1,5 mm
3.	798 x 597 x 1,5 mm
4.	998 x 597 x 1,5 mm
5.	1198 x 597 x 1,5 mm
6.	598 x 347 x 1,5 mm
7.	798 x 347 x 1,5 mm
8.	998 x 347 x 1,5 mm
9.	1198 x 347 x 1,5 mm
10.	398 x 997 x 1,5 mm
11.	598 x 997 x 1,5 mm

Wenn Sie auch noch Zuschnittbleche Herstellen, finden Sie in der PDF Datei noch einen Anhang.
 Wo wir uns über ein Angebot sehr freuen würden.

Die Zeit für das Angebot beträgt eine Woche. Vielen Dank im voraus, wir erwarten Ihre Preise und verbleiben.

Mit freundlichen Grüßen aus Bad Sulza
 BOS Wärmedesign GmbH Team
 Olaf Scheidt

BOS Wärmedesign GmbH
 Naumburger Str. 6
 99518 Bad Sulza
 Tel. 036461 / 8650
 Fax. 036461 / 86529

Geschäftsführer:
 Oliver Slawitsch
 Amtsgericht Stuttgart
 HRB. 730637
 Steuer-Nr. 78105/14008
 USt-Id-Nr. DE 265718207

Bankverbindung:
 Commerzbank Reutlingen
 Kto-Nr. 429558000 (BLZ. 64040033)
 IBAN: DE05640400330429558000
 BIC: COBADEFFXXX



BOS Wärmedesign GmbH
Naumburgerstr. 6
99518 Bad Sulza
Herr Olaf Scheidt

Tel.: 036461 86527
Fax: 036461 86529
e-mail: olaf.scheidt@bos-waermedesign.de

Zeichnung Rückenblech 40/60
Blechmasse: 398 x 597 x 1,5 mm

Material: Feuerverzinktes Blech DX 51 D + Z - EN 10346

Blechmasse in cm ✕ 3,2 mm Loch
Lochmasse in mm ○ 4,2 mm Loch

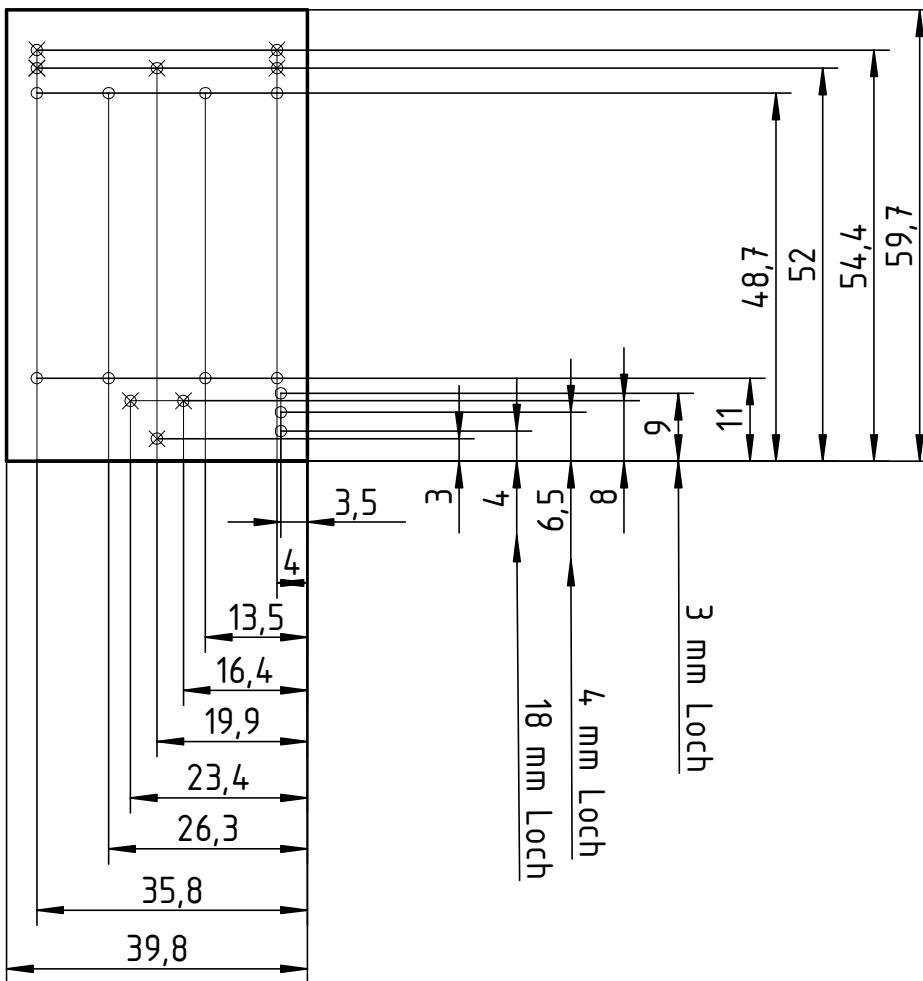

BOS Wärmedesign GmbH
Naumburgerstr. 6
99518 Bad Sulza
Herr Olaf Scheidt

Tel.: 036461 86527
Fax: 036461 86529
e-mail: olaf.scheidt@bos-waermedesign.de

Zeichnung Rückenblech 40/100
Blechmasse: 398 x 997 x 1,5 mm

Material: Feuerverzinktes Blech DX 51 D + Z - EN 10346

Blechmasse in cm ⌀ 3,2 mm Loch
Lochmasse in mm ° 4,2 mm Loch

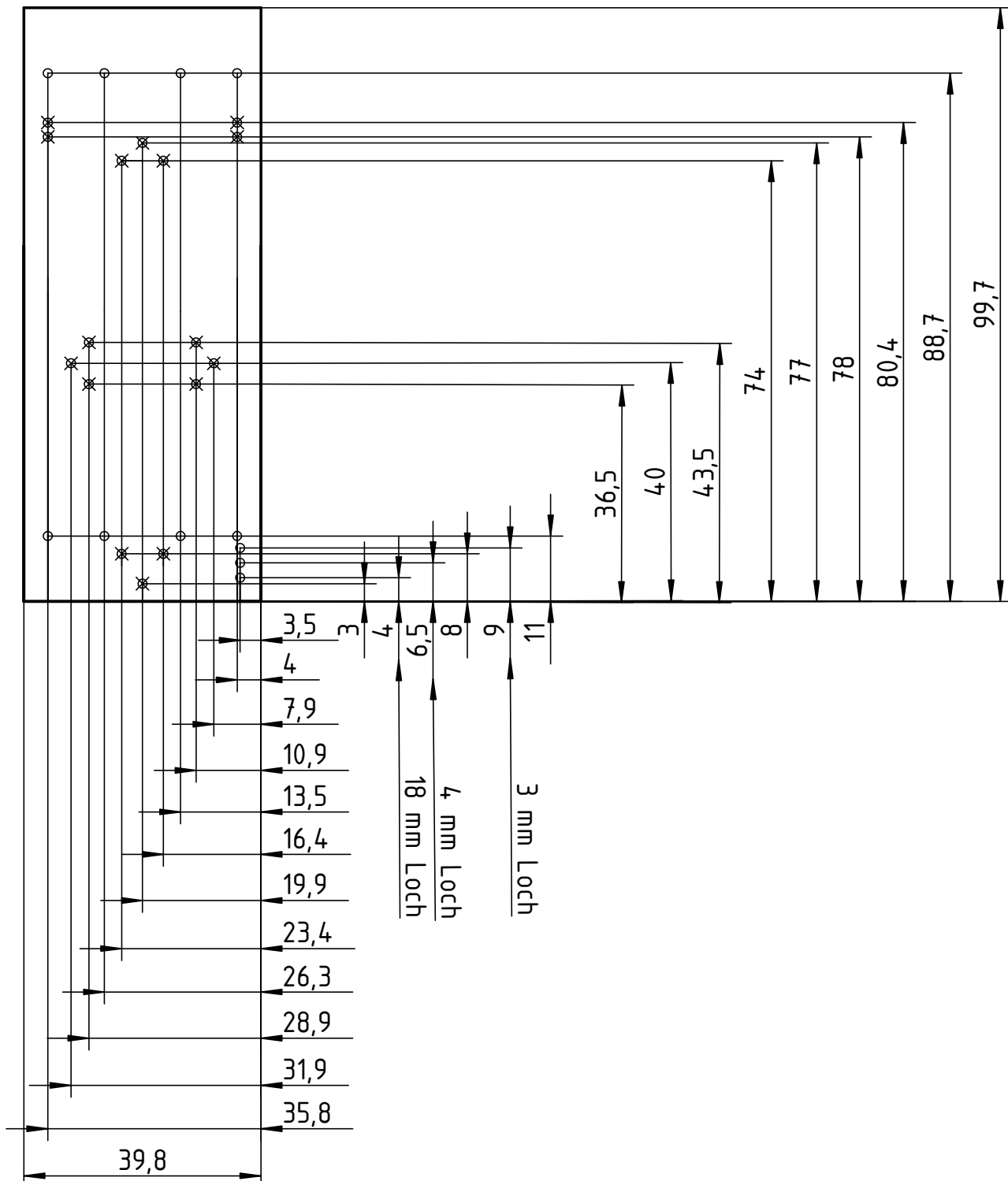

BOS Wärmedesign GmbH
Naumburgerstr. 6
99518 Bad Sulza
Herr Olaf Scheidt

Tel.: 036461 86527
Fax: 036461 86529
e-mail: olaf.scheidt@bos-waermedesign.de

Zeichnung Rückenblech 60/35
Blechmasse: 598 x 347 x 1,5 mm

Material: Feuerverzinktes Blech DX 51 D + Z - EN 10346

Blechmasse in cm ⌘ 3,2 mm Loch
Lochmasse in mm ○ 4,2 mm Loch

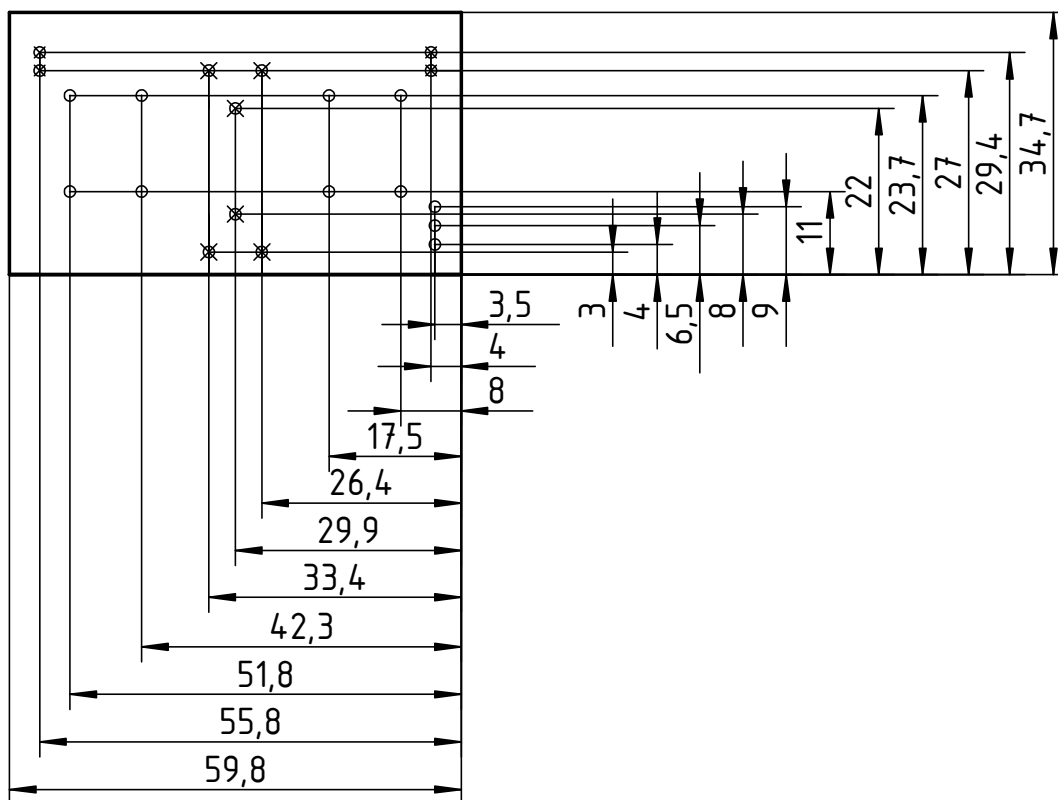

BOS Wärmedesign GmbH
Naumburgerstr. 6
99518 Bad Sulza
Herr Olaf Scheidt

Tel.: 036461 86527
Fax: 036461 86529
e-mail: olaf.scheidt@bos-waermedesign.de

Zeichnung Rückenblech 60/60
Blechmasse: 598 x 597 x 1,5 mm

Material: Feuerverzinktes Blech DX 51 D + Z - EN 10346

Blechmasse in cm ✕ 3,2 mm Loch
Lochmasse in mm ○ 4,2 mm Loch

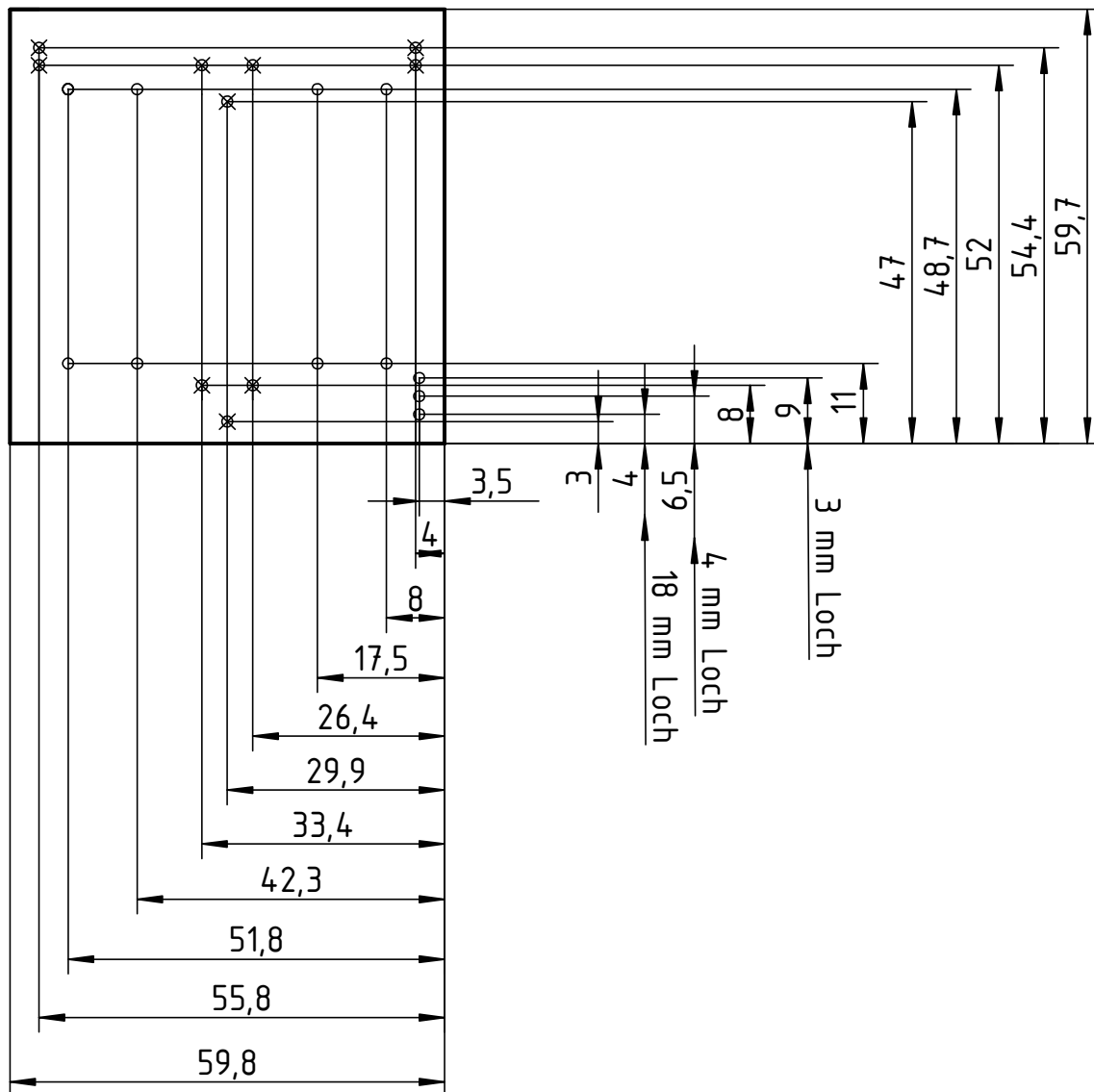

BOS Wärmedesign GmbH
 Naumburgerstr. 6
 99518 Bad Sulza
 Herr Olaf Scheidt

Tel.: 036461 86527
 Fax: 036461 86529
 e-mail: olaf.scheidt@bos-waermedesign.de

Zeichnung Rückenblech 60/100
 Blechmasse: 598 x 997 x 1,5 mm

Material: Feuerverzinktes Blech DX 51 D + Z - EN 10346

Blechmasse in cm ⌘ 3,2 mm Loch
 Lochmasse in mm ○ 4,2 mm Loch

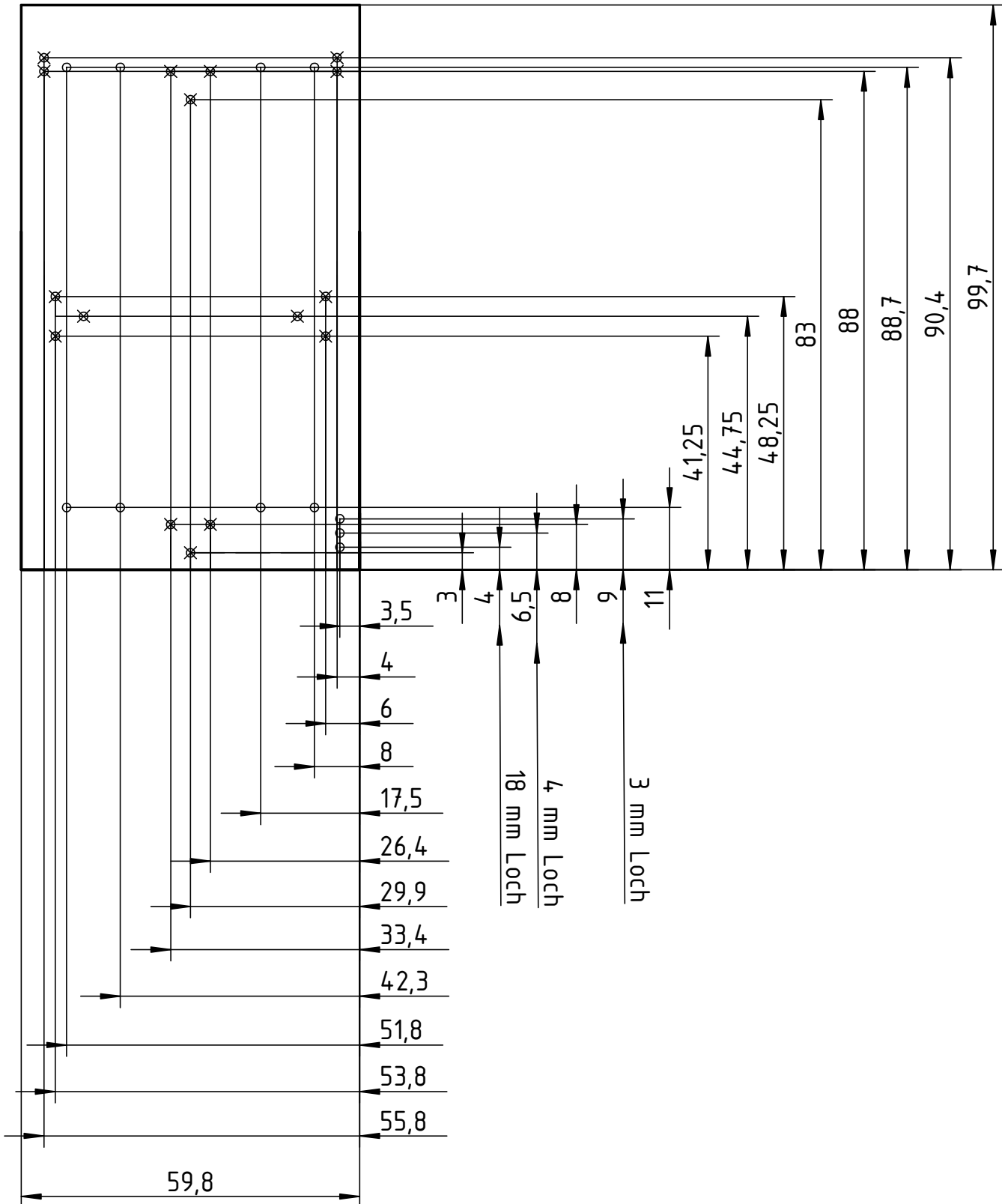

BOS Wärmedesign GmbH
Naumburgerstr. 6
99518 Bad Sulza
Herr Olaf Scheidt

Tel.: 036461 86527
Fax: 036461 86529
e-mail: olaf.scheidt@bos-waermedesign.de

Zeichnung Rückenblech 80/35
Blechmasse: 798 x 347 x 1,5 mm

Material: Feuerverzinktes Blech DX 51 D + Z - EN 10346

Blechmasse in cm ✕ 3,2 mm Loch
Lochmasse in mm ○ 4,2 mm Loch

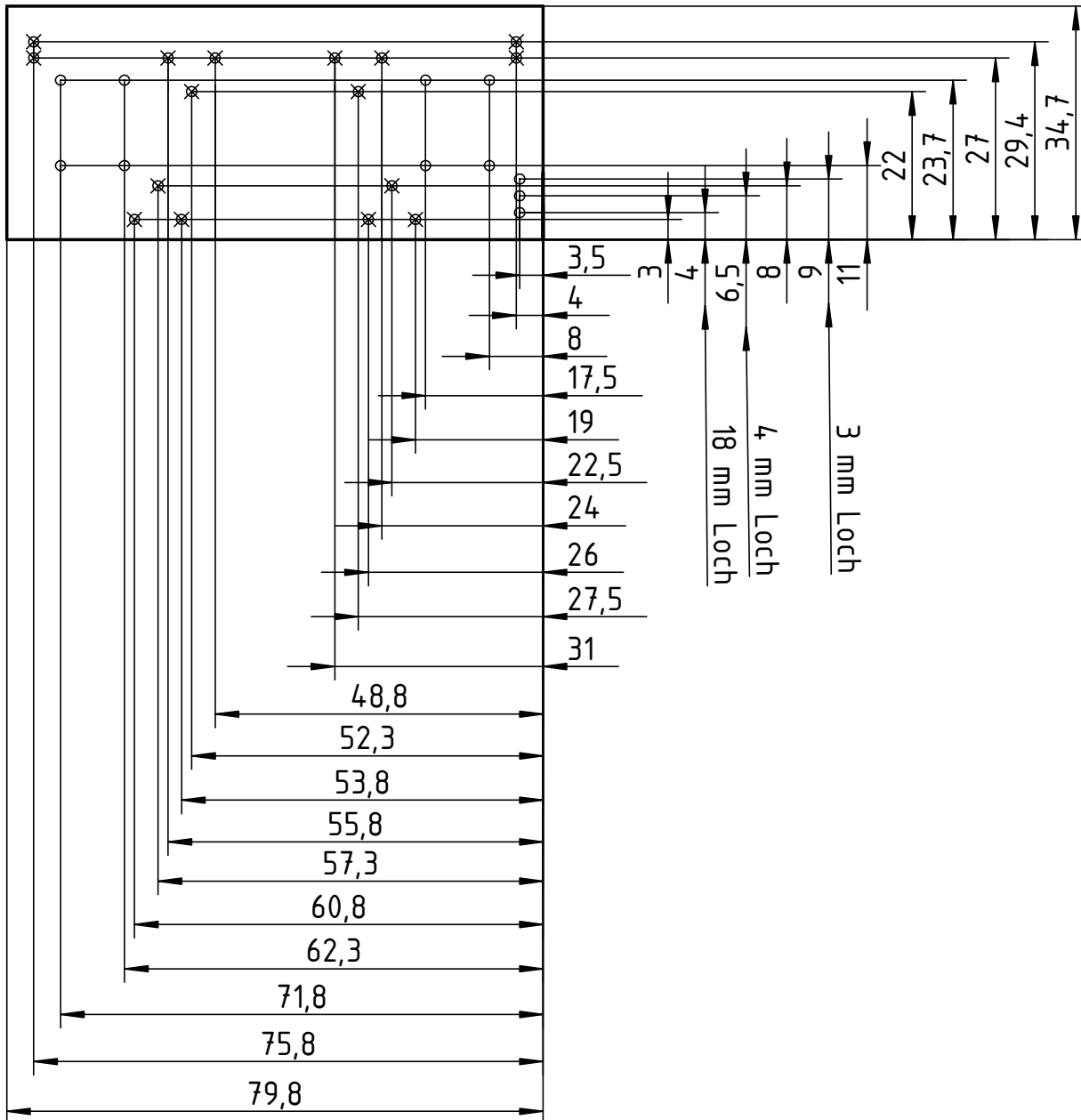

BOS Wärmedesign GmbH
Naumburgerstr. 6
99518 Bad Sulza
Herr Olaf Scheidt

Tel.: 036461 86527
Fax: 036461 86529
e-mail: olaf.scheidt@bos-waermedesign.de

Zeichnung Rückenblech 80/60
Blechmasse: 798 x 597 x 1,5 mm

Material: Feuerverzinktes Blech DX 51 D + Z - EN 10346

Blechmasse in cm ⌘ 3,2 mm Loch
Lochmasse in mm ○ 4,2 mm Loch

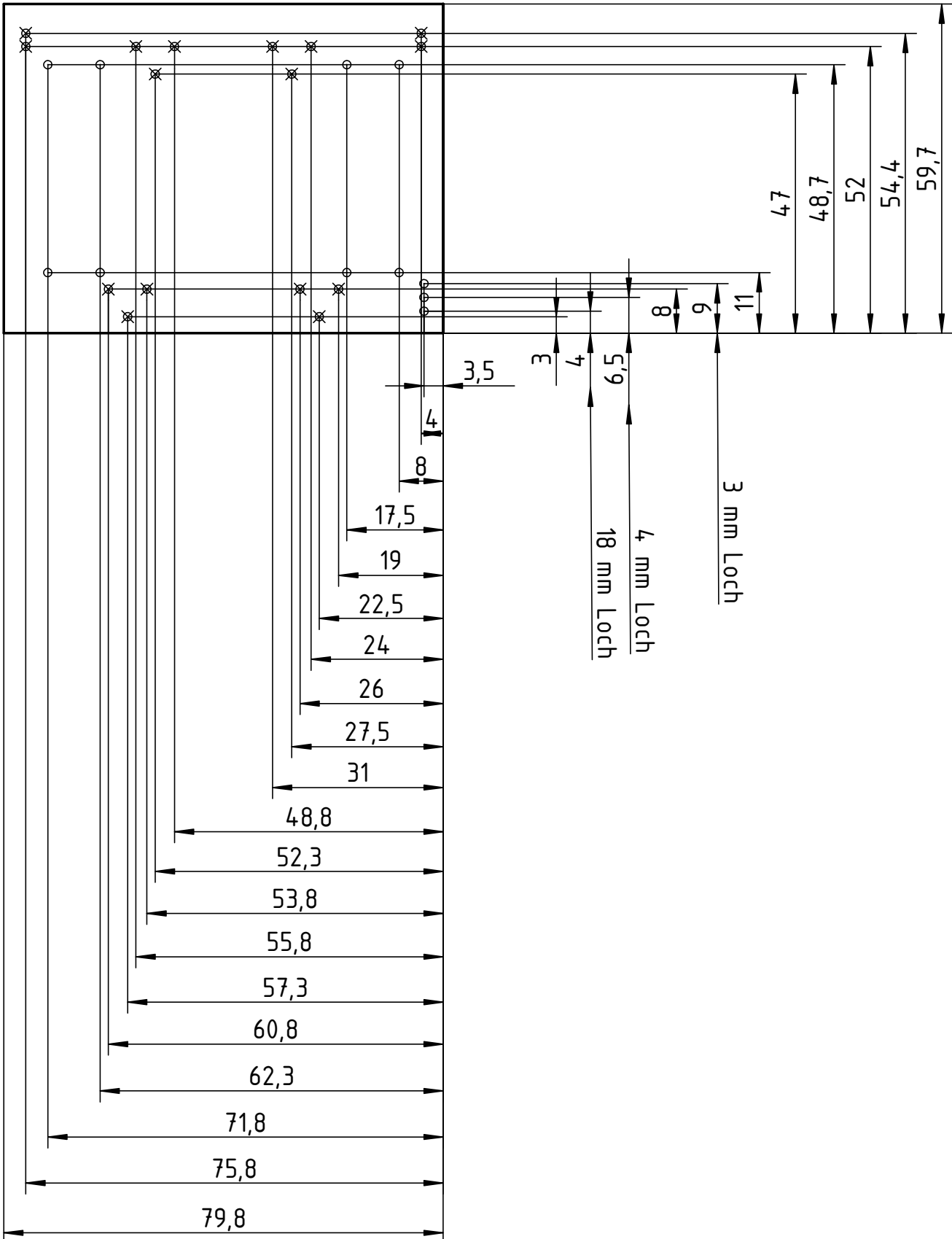

BOS Wärmedesign GmbH
Naumburgerstr. 6
99518 Bad Sulza
Herr Olaf Scheidt

Tel.: 036461 86527
Fax: 036461 86529
e-mail: olaf.scheidt@bos-waermedesign.de

Zeichnung Rückenblech 100/35
Blechmasse: 998 x 347 x 1,5 mm

Material: Feuerverzinktes Blech DX 51 D + Z - EN 10346

Blechmasse in cm ✕ 3,2 mm Loch
Lochmasse in mm ○ 4,2 mm Loch

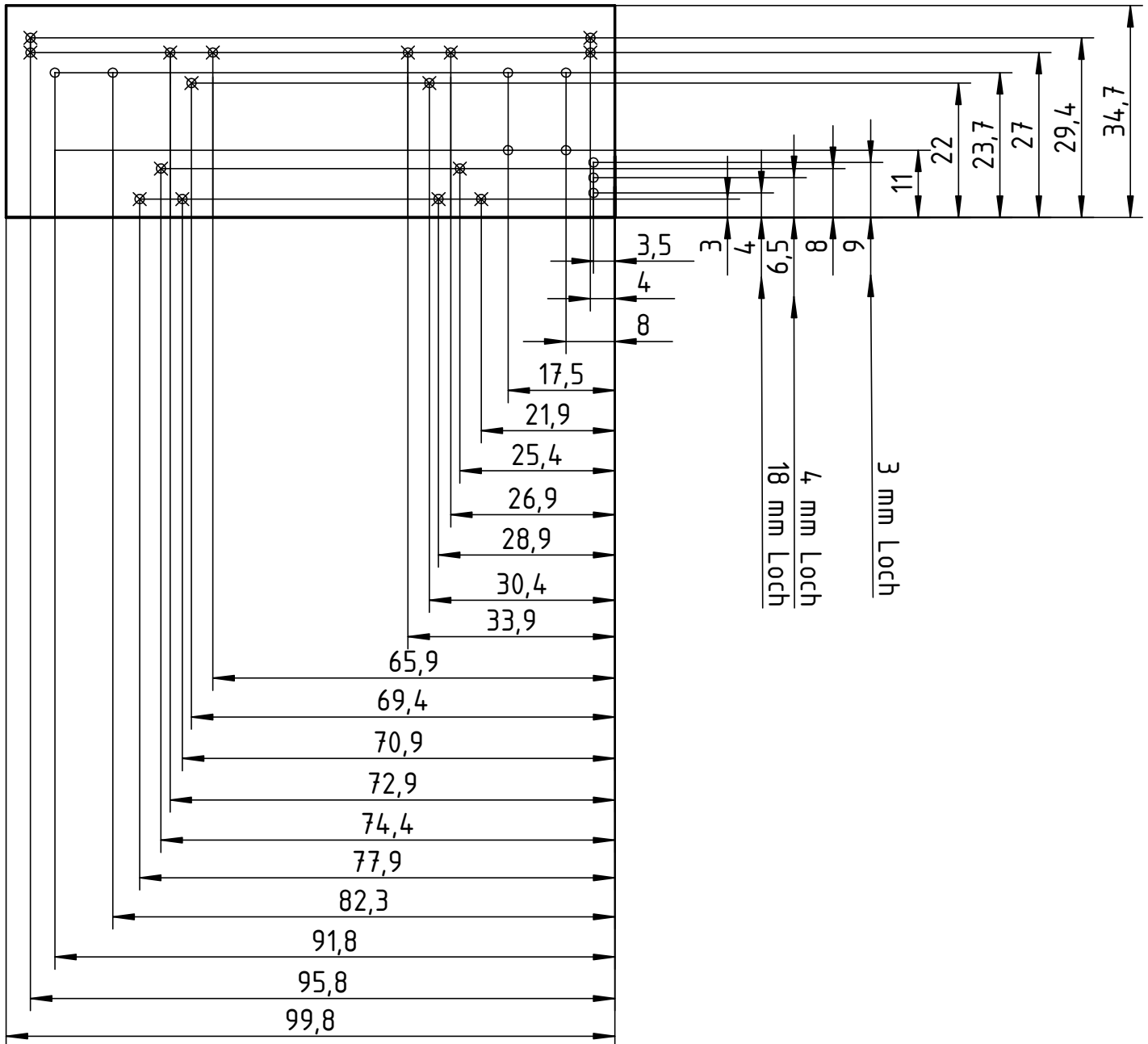

BOS Wärmedesign GmbH
Naumburgerstr. 6
99518 Bad Sulza
Herr Olaf Scheidt

Tel.: 036461 86527
Fax: 036461 86529
e-mail: olaf.scheidt@bos-waermedesign.de

Zeichnung Rückenblech 100/60
Blechmasse: 998 x 597 x 1,5 mm

Material: Feuerverzinktes Blech DX 51 D + Z - EN 10346

Blechmasse in cm ⌘ 3,2 mm Loch
Lochmasse in mm ○ 4,2 mm Loch

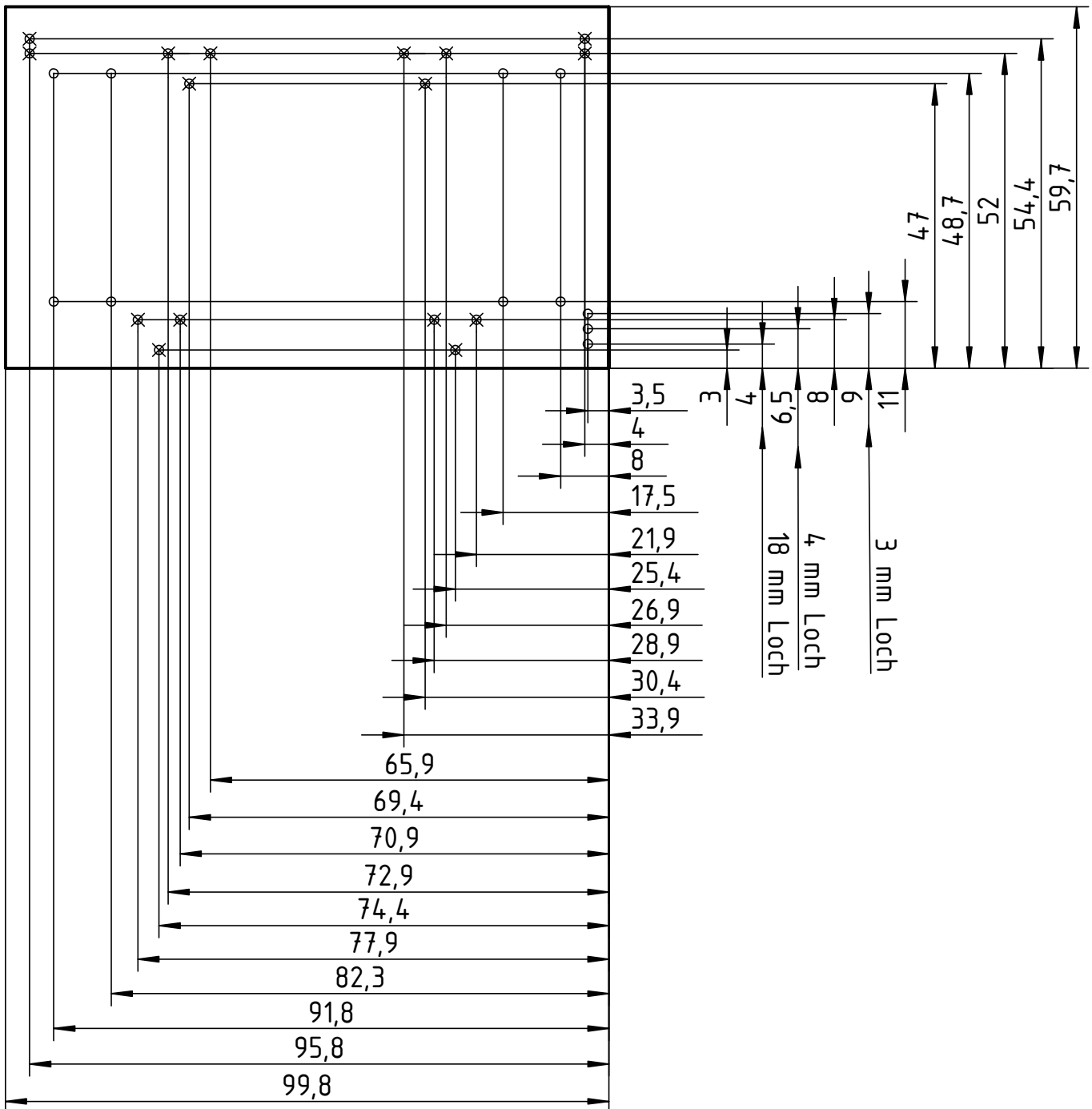

BOS Wärmedesign GmbH
Naumburgerstr. 6
99518 Bad Sulza
Herr Olaf Scheidt

Tel.: 036461 86527
Fax: 036461 86529
e-mail: olaf.scheidt@bos-waermedesign.de

Zeichnung Rückenblech 120/35
Blechmasse: 1198 x 347 x 1,5 mm

Material: Feuerverzinktes Blech DX 51 D + Z - EN 10346

Blechmasse in cm ✕ 3,2 mm Loch
Lochmasse in mm ○ 4,2 mm Loch

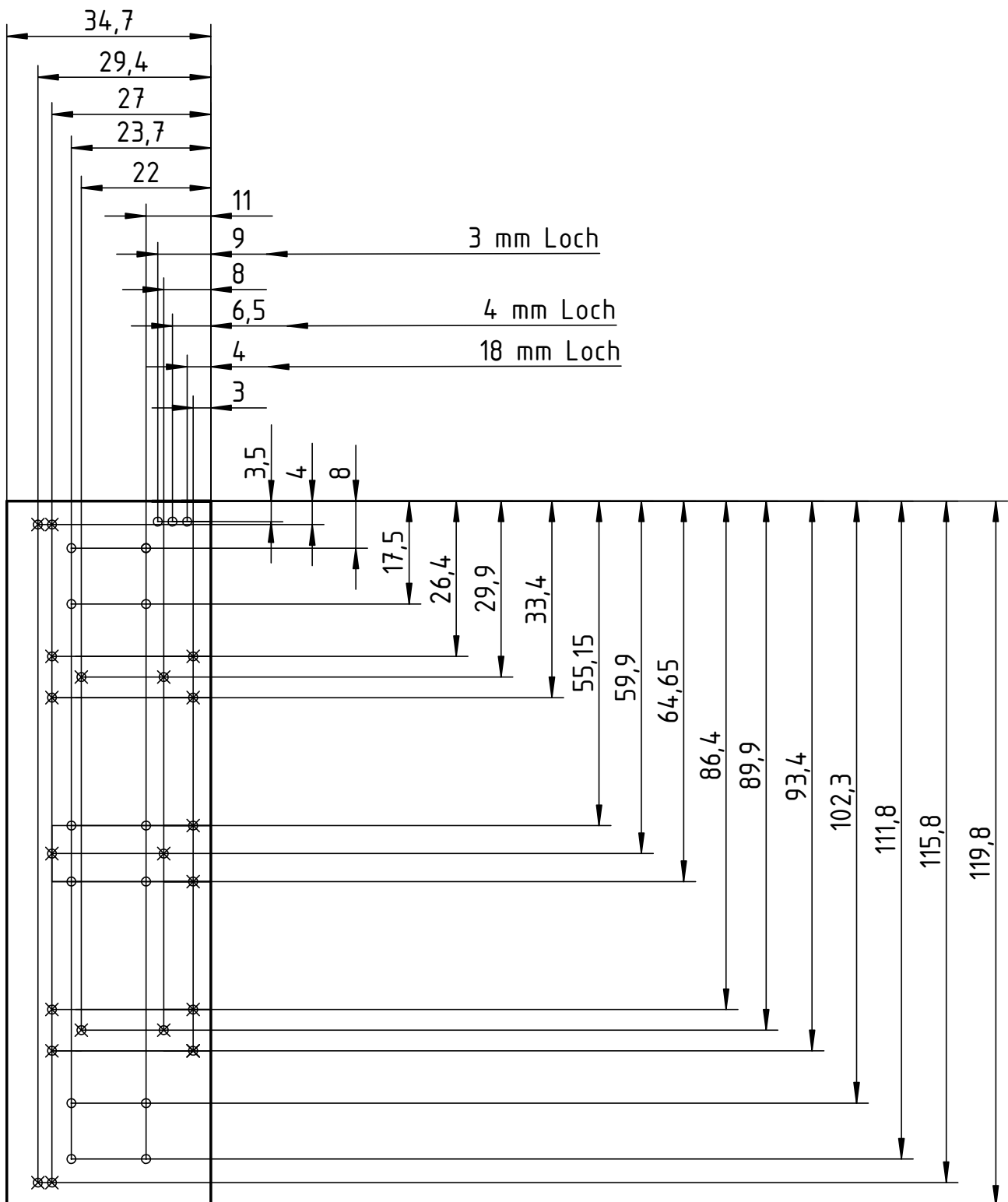

BOS Wärmedesign GmbH
 Naumburgerstr. 6
 99518 Bad Sulza
 Herr Olaf Scheidt

Tel.: 036461 86527
 Fax: 036461 86529
 e-mail: olaf.scheidt@bos-waermedesign.de

Zeichnung Rückenblech 120/60
 Blechmasse: 1198 x 597 x 1,5 mm

Material: Feuerverzinktes Blech DX 51 D + Z - EN 10346

Blechmasse in cm ⌘ 3,2 mm Loch
 Lochmasse in mm ○ 4,2 mm Loch

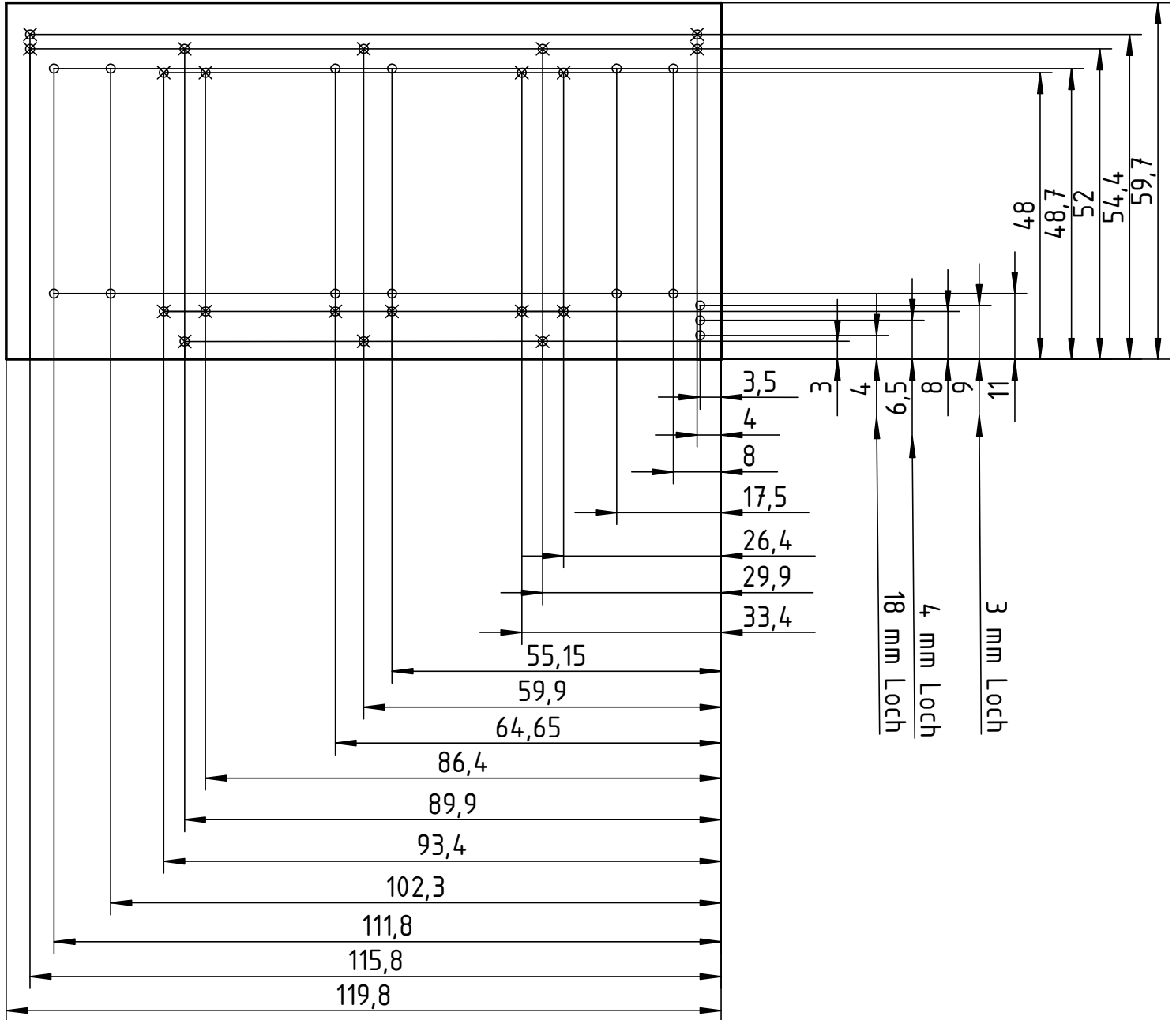



Ansprechpartner: Olaf Scheidt
 Telefon: 036461/865-27
 Telefax: 036461/86529
 E-Mail: olaf.scheidt@bos-waermedesign.de
 Internet: www.bos-waermedesign.de
 Internetshop: www.elektroheizungsprofi.de
 WEEE-Reg.-Nr. DE 19094491

Herstellung und Vertrieb
 Elektrospeicherheizung
 Elektro - Kamine
 Heizkörperverkleidungen
 Raumbelüftungstechnik
 Solarthermietechnik
 Sonnenschutzfolie für Fenster
 Sicherheitsfolie für Fenster

[BOS Wärmedesign GmbH - Naumburger Str. 6 - 99518 Bad Sulza](http://www.bos-waermedesign.de)

Preis Anfrage

Sehr geehrte Damen und Herren,

unsere Firma stellt Elektrospeicherheizungen her, für die Heizungen benötigen wir verschiedene Zuschnittblech, aus dem Material Stahlblech DC01+A - EN 10130 gefettet in der Stärke 0,5mm und 1mm. Aus diesen Zuschnittblechen werden die Heizungsfronten hergestellt, das heisst die Blech dürfen keine Dellen - Kratzer oder Gebrauchspuren aufweisen, weil man das nach der Pulverbeschichtung sieht.

Bitte senden Sie uns ein Preisangebot für die Fertigung zu.

Angebot wie folgt:

Materialeinsatz durch Ihre Firma

Preis pro Pos. = 1 Stück - Abnahme 100 Stück pro Pos. bei jeder Bestellung aber nur einzelne Pos. möglich Jahresabnahme verschiedener Pos. ca. 300 Stück oder mehr

Lieferung: frei Haus

Zahlung: Rechnung 30 Tage 2% Skonto 60 Tage Netto

Bitte teilen Sie uns die Zeit von Bestellung bis Lieferung mit.

Versand : jede Position auf einer Palette

Auf Grund von Kalkulationen der Heizungen die ausschließlich an Privatkunden verkauft werden brauchen wir gleich bleibende Preise der Zuschnittbleche.

Pos.	Zuschnittbleche	Stück	kg
1.	622 x 600 x 1,0mm	100	299
2.	822 x 600 x 1,0mm	100	395
3.	1022 x 600 x 1,0mm	100	490
4.	1222 x 600 x 1,0mm	100	587
5.	1422 x 600 x 1,0mm	100	683
6.	622 x 1000 x 1,0mm	100	498
7.	822 x 1000 x 1,0mm	100	658
8.	1422 x 350 x 1,0mm	100	398
9.	710 x 600 x 0,5mm	100	170
10.	975 x 600 x 0,5mm	100	234
11.	1250 x 600 x 0,5mm	100	300
12.	1465 x 600 x 0,5mm	100	352
13.	1775 x 600 x 0,5mm	100	426
	Gesamt:	1300	5490

Die Zeit für das Angebot beträgt eine Woche. Vielen Dank im voraus, wir erwarten Ihre Preise und verbleiben.

Mit Freundlichen Grüßen aus Bad Sulza
 BOS Wärmedesign GmbH Team
 Olaf Scheidt

BOS Wärmedesign GmbH
 Naumburger Str. 6
 99518 Bad Sulza
 Tel. 036461 / 8650
 Fax. 036461 / 86529

Geschäftsführer:
 Oliver Slawitsch
 Amtsgericht Stuttgart
 HRB. 730637
 Steuer-Nr. 78105/14008
 USt-Id-Nr. DE 265718207

Bankverbindung:
 Commerzbank Reutlingen
 Kto-Nr. 429558000 (BLZ. 64040033)
 IBAN: DE05640400330429558000
 BIC: COBADEFFXXX



BOS Wärmedesign GmbH

Artikel - Wandhalter

Material - 1,5mm Feuerverzinktes Blech DX 51 D + Z - EN 10346

Jahresbedarf - 10000 Stück

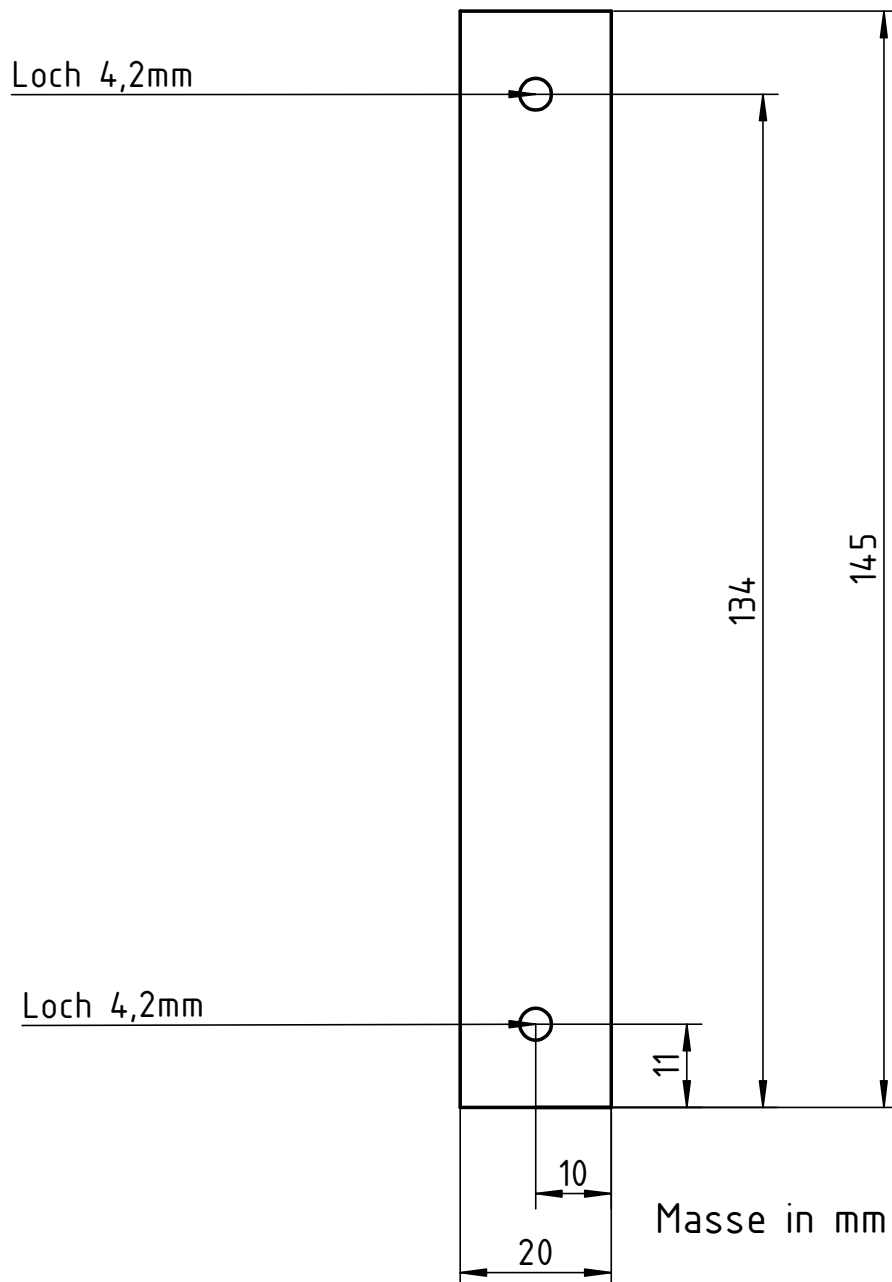

BOS Wärmedesign GmbH

Artikel - Rollenblech Jahresbedarf 500 Stück

Material - aus 1mm Elektrolytisch verzinktes Feinblech DC01+ZE

